

オートマティック タイダウンベルト 取扱説明書

この度は商品をご注文いただきありがとうございます。取り付けする前にこちらの取扱説明書を必ずお読みいただき、内容をよく理解して正しく製品をご使用ください。

商品内容

番号	名称	略図	数量
	オートマティック タイダウンベルト本体		2

適合車種

汎用

各部の名称



製品性能

使用荷重340kg/破断強度640kg

注意事項

- ・製品は吊り上げ作業用のものではありません。吊り上げ作業には使用しないでください。
- ・使用前にストラップの状態に異常がないことを確認してください。ほつれ、切れ、損傷がある、またはラチェットが損傷している場合は使用を中止してください。
- ・車内での直射日光が当たる場所など90℃を超える場所で製品を保管しないでください。
- ・使用荷重340kg(破断強度640kg)の範囲内で製品を使用してください。
- ・ストラップが鋭利な部分に接触しないようにしてください。ほつれや切れなど破損の原因になります。
- ・荷物の固定不良や荷崩れ、滑落等を防ぐため定期的に荷締め状態を確認してください。
- ・製品を荷締め以外の目的で使用しないでください。誤った使用は重大事故を引き起こす可能性があります。

取扱要領

1 フリー巻き出し/自動巻き取り

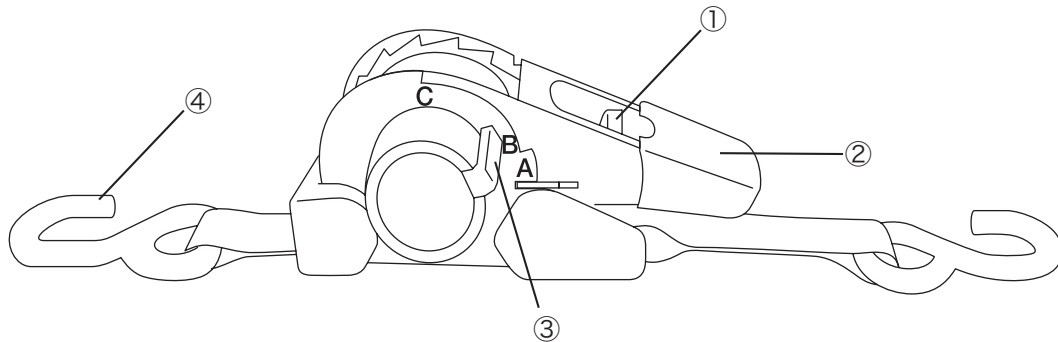

①ロック解除レバー①をイラスト右方向に引っ張り、ラチェットハンドル②を位置Aに押し込みます。

POINT ロック解除レバーが位置Aの溝にしっかりはまりこんでいることを確認してください。

・フリー巻き出し

②伸縮側フック④を持ちストラップを希望の長さまで引き出します。

・自動巻き取り

②自動巻き取りボタン③を押すとベルトが自動的に収縮します。

注意 収縮中はバネの力でストラップが勢いよく戻る場合があります。もう一方の手でストラップまたはフックを持ち、ストラップやフック跳ね上がりによる怪我や荷物の破損が発生しないよう注意してください。

2 締め付け

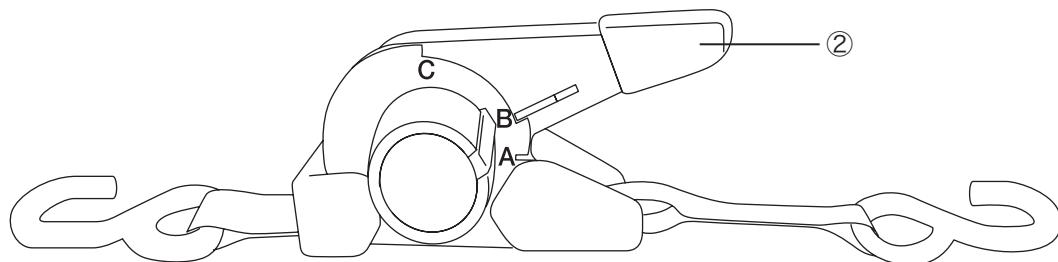

①①の状態からロック解除レバー①を引っ張り、ラチェットハンドル②を位置Bに戻します。

②ラチェットハンドル②を位置Bから位置Cに押し、ストラップを締め付けます。

締め付けが足りない場合はラチェットハンドル②を位置Bに戻し、再度位置Cに押すを繰り返してストラップを希望の締め付け具合まで調整してください。

注意 荷締め中はラチェットハンドル②を位置Aまで押し込まないでください。締め付け不良の原因になります。

3 締め付け解除

①ロック解除レバー①を引っ張り、ラチェットハンドル②を位置Aに押し込みます。

